

BRIO®

PT

Funcionamento a pilhas:
Quando a criança prime o botão situado na parte de cima do veículo, a lâmpada situada por debaixo do veículo pisca como se ele estivesse a reparar a via.

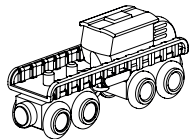

Substituir as pilhas:
Os efeitos de luz para este brinquedo exigem 2 pilhas botão de 1,5 V (LR44) (incluídas). Use uma chave de fendas para abrir a tampa do compartimento das pilhas (ver ilustração). Coloque as pilhas conforme ilustrado (+/-). Feche a tampa do compartimento das pilhas e aperte o parafuso.

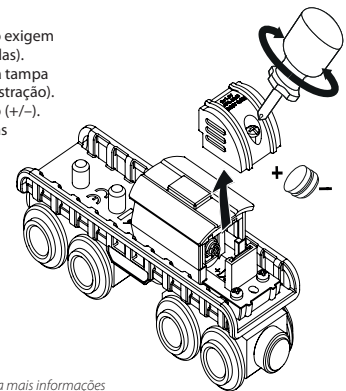

Consulte o nosso site Internet em brio.net para mais informações sobre como cuidar do precioso brinquedo BRIO.

Importante:

- As pilhas só podem ser colocadas ou substituídas por adultos.
- Não podem ser misturados vários tipos de pilhas ou pilhas novas e usadas.
- Só podem ser usadas pilhas recomendadas do mesmo tipo ou de um tipo equivalente (1,5 V).
- As pilhas devem ser inseridas com a polaridade certa.
- As pilhas gastas devem ser removidas do brinquedo.
- Os terminais de alimentação não podem ser curto-circuitados.
- Retire sempre as pilhas se o brinquedo não for usado durante algum tempo.
- Proteja o brinquedo de água ou humidade.
- Não tente recarregar pilhas não recarregáveis.
- As pilhas recarregáveis devem ser retiradas do brinquedo antes de serem carregadas.
- As pilhas recarregáveis só podem ser carregadas com a supervisão de adultos.
- As pilhas usadas e os componentes elétricos devem ser descartados num ponto de recolha aprovado.
- Os componentes elétricos ou as pilhas não devem ser descartados juntamente com o lixo doméstico.

Guarde para consulta futura!



BRIO AB, Box 305, SE-201 23 Malmö, Sweden. Tel: +46 40 619 40 00.
© 2018 BRIO AB/3897-896 B

BRIO®

IT

Funzioni di gioco a batteria:
Quando il bambino preme il pulsante sopra il veicolo, la spia luminosa sotto il veicolo lampeggia come se stesse riparando il camion.

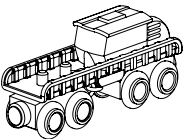

Sostituzione delle batterie:

Per gli effetti luminosi di questo giocattolo sono necessarie 2 batterie a bottone da 1,5 V (LR44) (incluse). Per aprire il coperchio del vano batterie, utilizzare un cacciavite (vedi l'illustrazione). Inserire le batterie come indicato (+/-). Chiudere il coperchio del vano batterie e stringere la vite.

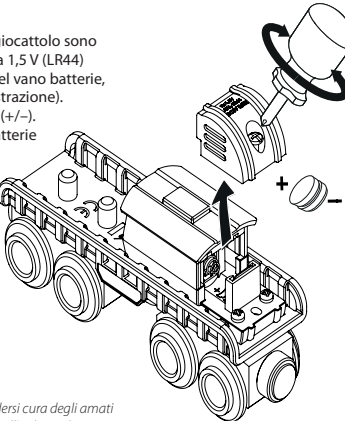

Per ulteriori informazioni sul come prendersi cura degli amati giocattoli BRIO, visitare il nostro sito web all'indirizzo brio.net

Importante:

- Il montaggio e la sostituzione delle batterie va effettuato da un adulto.**
- Non mischiare tipi diversi di batterie, o batterie nuove e usate.
- Usare solamente le batterie raccomandate, di tipo uguale o equivalente a quello indicato (1,5 V).
- Inserire le batterie secondo la polarità indicata.
- Rimuovere le batterie scariche dal giocattolo.
- Non mettere in corto circuito i terminali.
- Rimuovere sempre le batterie se il giocattolo non viene usato per qualche tempo.
- Proteggere il giocattolo da acqua o umidità.
- Non tentare di ricaricare le batterie se non sono di tipo ricaricabile.
- Rimuovere le batterie ricaricabili dal giocattolo prima di ricaricarle.
- Le batterie ricaricabili vanno ricaricate sotto la supervisione di un adulto.
- Le batterie e i componenti elettrici usati vanno gettati negli appositi punti di raccolta.
- I componenti elettrici e le batterie non vanno gettati nei normali rifiuti urbani.

Conservare per riferimento futuro.



BRIO®

SK

Funkcie pre hru na batériu:
Keď dieťa stlačí tlačidlo na vrchu vozidla, svetlo pod vozidlom bliká, akoby opravovalo trať.

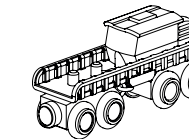

Výmena batérií:

Svetelné efekty pre túto hračku sú napájané 2 x 1,5 V (LR44) gombíkovými batériami (sú priložené). Použite skrutkovač na otvorenie krytku batérie (pozri ilustráciu). Nainštalujte batérie tak, ako je znázornené (+/-). Zavřete krytku batérii a dotiahnete šroubku.

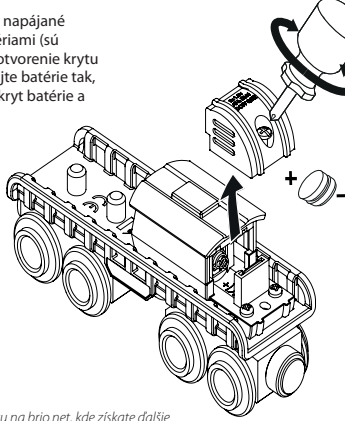

Prosím, navštívte našu internetovú stránku na brio.net, kde získate ďalšie informácie o tom, ako sa môžete starať o vašu cennú hračku BRIO.

Dôležité:

- Batérie by mali inštalovať a vymieňať iba dospelé osoby.**
- Rozličné typy batérií alebo nové a použité batérie sa nesmú používať spolu.
- Smú sa používať iba odporúčané batérie rovnakého alebo ekvivalentného typu, tak ako je odporúčané (1,5 V).
- Batérie treba vložiť so správnou polaritou.
- Vybité batérie treba z hračky vybrať.
- Napájacie terminály sa nesmú skratovať.
- Ak sa hračka po dlhšiu dobu nemá používať, batérie vždy vyberte.
- Chráňte hračku pred vodou alebo vlhkosťou.
- Nepokúšajte sa nabíjať nenabíjateľné batérie.
- Nabíjateľné batérie sa pred nabíjaním musia vybrať z hračky.
- Nabíjateľné batérie sa musia nabíjať iba pod dohľadom dospelých osôb.
- Le batérie e i componenti elettrici usati vanno gettati negli appositi punti di raccolta.
- I componenti elettrici e le batterie non vanno gettati nei normali rifiuti urbani.

Prosím, odložte si na účely použitia v budúcnosti!



BRIO®

CZ

Funkce ovládané bateriemi:
Po stisknutí tlačítka na horní straně vozu se rozblíká světlo pod vozem, jako by opravovalo trať.

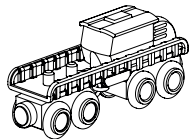

Výměna baterií:

Světelné efekty této hračky zajišťují dvě 1,5V knoflíkové baterie (LR44) (jsou součástí dodávky). Šroubovákem otevřete krytku baterií (viz obrázek). Vložte baterie podle vyznačené polarit (+/-). Zavřete krytku baterií a dotáhněte šroub.

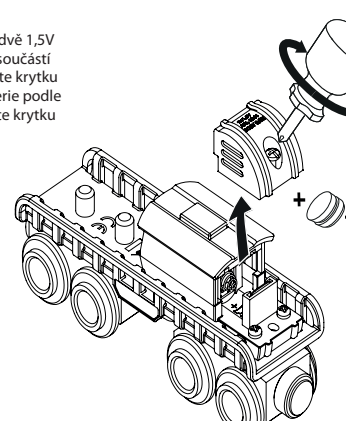

Chcete-li získat více informací o údržbě hraček BRIO, navštívte webovou adresu brio.net.

Důležité upozornění:

- Instalaci a výměnu baterií mohou provádět pouze dospělé osoby.**
- Nekombinujte různé typy baterií ani nové a použité baterie.
- Použit je třeba pouze baterie stejného typu nebo typu odpovídajícího doporučení (1,5 V).
- Baterie je nutné vložit se správnou polaritou.
- Vybité baterie musí být z hračky vyjmuty.
- Napájecí vývody nesmí být zkratovány.
- Nebudete-li hračku delší dobu používat, vždy vyjměte baterie.
- Chraňte hračku před vodou a vlhkostí.
- Nepokoušejte se nabíjet nenabíjecí baterie.
- Dobíjecí baterie musí být z hračky před nabíjením vyjmuty.
- Nabíjecí baterie lze nabíjet pouze pod dohledem dospělé osoby.
- Vybité baterie a elektrické součásti je nutné likvidovat na schváleném sběrném místě.
- Elektrické součásti či baterie se nesmí likvidovat spolu s domovním odpadem.

Tyto informace si uschovejte pro budoucí využití!



BRIO®

PL

Funkcje gry obsługiwane przy użyciu baterii:
gdy dziecko naciska przycisk na górze pojazdu, światelko pod pojazdem miga, jak gdyby trwała naprawa torów.

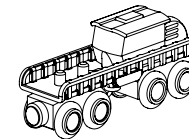

Montaż i wymiana baterii:

Světelné efekty této hračky zajišťují dvě 1,5V guzikové 1,5 V (LR44) (dołączono do zestawu). Pokrywkę baterii otwórz śrubokrętem (patrz ilustracja). Włóż baterie w pokazany sposób (+/-). Zamknij pokrywkę baterii i dokręć śrubkę.

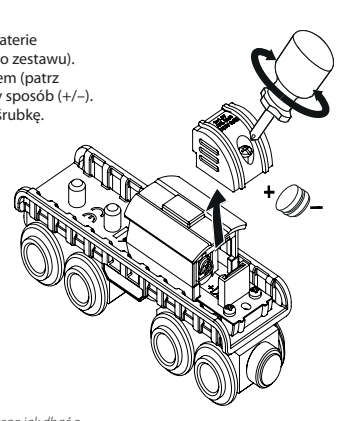

Aby uzyskać dalsze informacje na temat tego jak dbać o cenną zabawkę BRIO, należy odwiedzić stronę brio.net.

Ważne:

- Montażu i wymiany baterii mogą dokonywać wyłącznie osoby dorosłe.**
- Nie należy mieszać ze sobą różnych rodzajów baterii ani baterii nowych z używanymi.
- Stosować wyłącznie baterie jednakowego lub równoważnego rodzaju, jak zalecany (1,5 V).
- Wkładać baterie zgodnie z kierunkiem polaryzacji.
- Wyczerpane baterie należy usunąć z zabawki.
- Zapobiegać zwarciu zacisków zasilania.
- Jeśli zabawka nie będzie używana przez dłuższy czas, należy zawsze wyjąć baterie.
- Chronić zabawkę przed dostępem wody i wilgoci.
- Nie ładować baterii nieprzeznaczonych do ładowania.
- Przed ładowaniem należy wyjąć baterie akumulatorki z zabawki.
- Baterie akumulatorki mogą być ładowane tylko pod nadzorem dorosłych.
- Zużyte baterie i podzespoły elektryczne należy oddawać do utylizacji w zatwierdzonych punktach ich odbioru.
- Zabronione jest wyrzucanie podzespołów elektrycznych i baterii do odpadów gospodarczych.

Zachować do wykorzystania w przyszłości!



BRIO®

NL

Afspeelfuncties op batterijen:
Als het kind op de knop op het voertuig drukt, knippert de lamp onder het voertuig, alsof de rails gerepareerd worden.

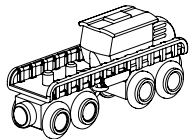

Vervangen van batterijen:

Lelun valoeffektit toimivat kahdella 1,5 voltin De lichteffecten voor dit speelgoed worden geleverd door 2 x 1,5V (LR44) knoopcelbatterijen (meegeleverd). Gebruik een schroevendraaier om de batterijbehuizing te openen (zie illustratie). Batterijen plaatsen zoals weergegeven (+/-). Batterijbehuizing sluiten en schroef vastdraaien.

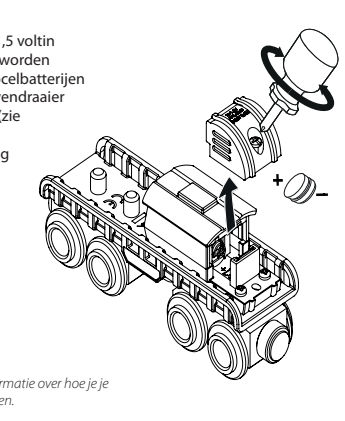

Ga naar onze website brio.net voor meer informatie over hoe je je geliefde speelgoed van BRIO mooi kunt houden.

Belangrijk!

- Alleen een volwassene mag de batterijen plaatsen en vervangen.**
- Het is niet toegestaan om verschillende types batterijen of nieuwe en oude batterijen samen met elkaar te gebruiken.
- Alleen de aanbevolen batterijen of een soortgelijk type (1,5V) mogen worden gebruikt.
- De batterijen moeten met de juiste polariteit worden geplaatst.
- Verwijder lege batterijen uit het speelgoed.
- De voedingspunten mogen niet worden kortgesloten.
- Neem de batterijen uit het speelgoed als dit langere tijd niet meer gebruikt wordt.
- Bescherm het speelgoed tegen water en vocht.
- Probeer niet batterijen op te laden die niet oplaadbaar zijn.
- Oplaadbare batterijen moeten vóór het opladen uit het speelgoed genomen worden.
- Oplaadbare batterijen mogen enkel worden opgeladen onder toezicht van een volwassene.
- Gebruikte batterijen en elektrische componenten moeten afgegeven worden bij een officieel inzamelpunt.
- Elektrische componenten of batterijen mogen niet worden meegegeven met het huishoudelijk afval.

Bewaars dit document goed om het ook later te kunnen raadplegen.



BRIO®

JP

操作方法
車両上部のボタンを押すと、線路を修理しているかのように車両の下のランプが点滅します。

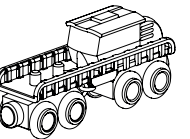

電池の交換方法

ボタン電池LR44を2個ご用意ください。ドライバーを使って図のように電池ボックスのカバーをはずします。新しい電池を＋（プラスマイナス）、正しく交換してください。カバーを元に戻し、ネジを締めてください。

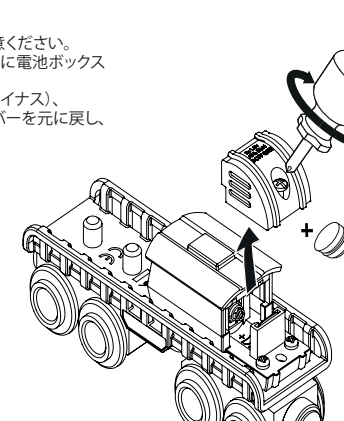

お手入れ方法については brio.net でも記載しております。ご参照ください。

ご注意:

- 電池の交換は必ず大人が行ってください。**
- 違うタイプや古い電池と新しい電池を一緒に使用しないでください。
- 推奨されたあるいは同等の電池のみ使用してください。
- 電池は＋（プラスマイナス）を正しくセットしてください。
- 消耗した電池はすぐに本体から取り出してください。
- 電池と本体の接続部をショートさせないでください。
- ご使用にならない時は電池をはずしてください。
- 湿気水気を避けてください。
- 充電済の電池は使用しないでください。
- 使用済の電池や電気部品は地域のルールに従って処分してください。

この説明書は大切に保管してください。



BRIO®

Track Repair Vehicle

33897

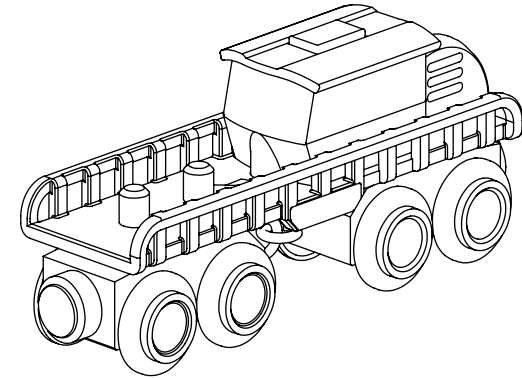

This device complies with Part 15 of the FCC Rules. Operation is subject to the following two conditions:
(1) this device may not cause harmful interference, and
(2) this device must accept any interference received, including interference that may cause undesired operation. Changes or modifications not expressly approved by the party responsible for compliance could void the user's authority to operate the equipment.

BRIO AB, Box 305, SE-201 23 Malmö, Sweden. Tel: +46 40 619 40 00.
© 2018 BRIO AB/3897-896 B



